

# Top 5 en 1 by e-mercierie.com

pour coudre vos envies

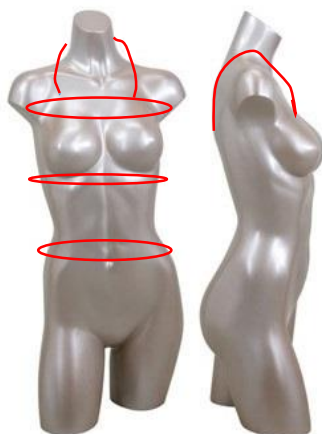

Les fournitures: 1m30 de viscose, coton ou jersey, 1 m d'élastique largeur 3cm, 4 pressions snaps.



Prendre les mesures indiquées: tour dessus poitrine, tour sous poitrine, tour de hanche, bretelle dos nu, bretelles droites puis croisées.

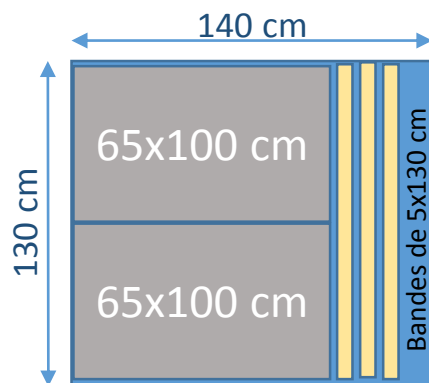

Découper 2 rectangles de 65x100 cm.

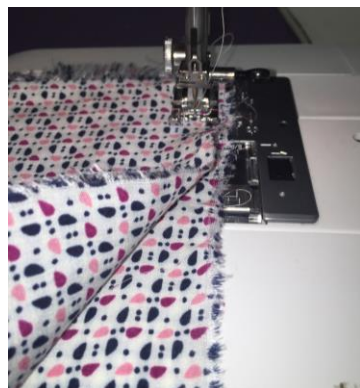

Tissus endroit contre endroit coudre les 2 largeurs ensemble et surfiler en point zig zag.



Faire un ourlet d'1cm en bas du top.



Faire un ourlet tube de 4cm en haut du top en laissant les 5 derniers cm sans couture.



Enfiler l'élastique dans l'ourlet du haut à l'aide d'une épingle de sécurité.

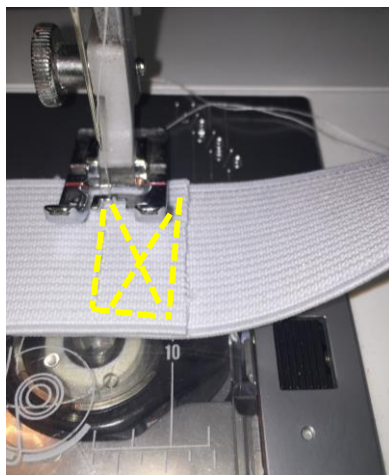

Coudre à plat les 2 extrémités de l'élastique.



Refermer l'ourlet tube et répartir les fronces tout le tour.

## Réaliser bretelles et ceinture:

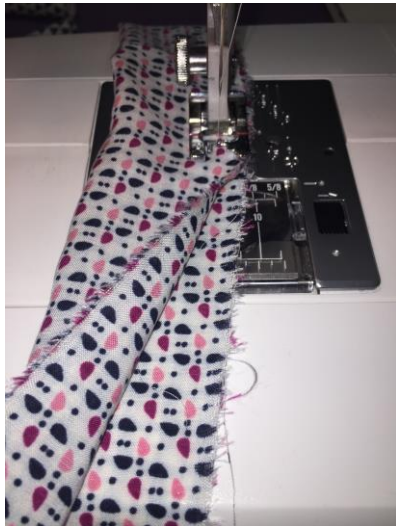

Plier la bande en 2 et piquer tout le long.



Retourner avec une épingle de sécurité.



Réaliser plusieurs bandes et couper aux dimensions mesurées pour les différentes bretelles et la ceinture. Faire un ourlet de 2cm pour accueillir la pression à chaque extrémité.



Poser les pressions aux extrémités des bretelles et de la ceinture.



Marquer avec des épingles les emplacements des bretelles.



Poser les pressions: 2 sur le devant, 2 sur l'arrière (attention au sens mâle femelle).

**Et Voilà!**



**Je vous souhaite de belles créations.**