

MONTEES-DESCENTES DES COUPES DE FRANCE A LA CATEGORIE ELITE DAME

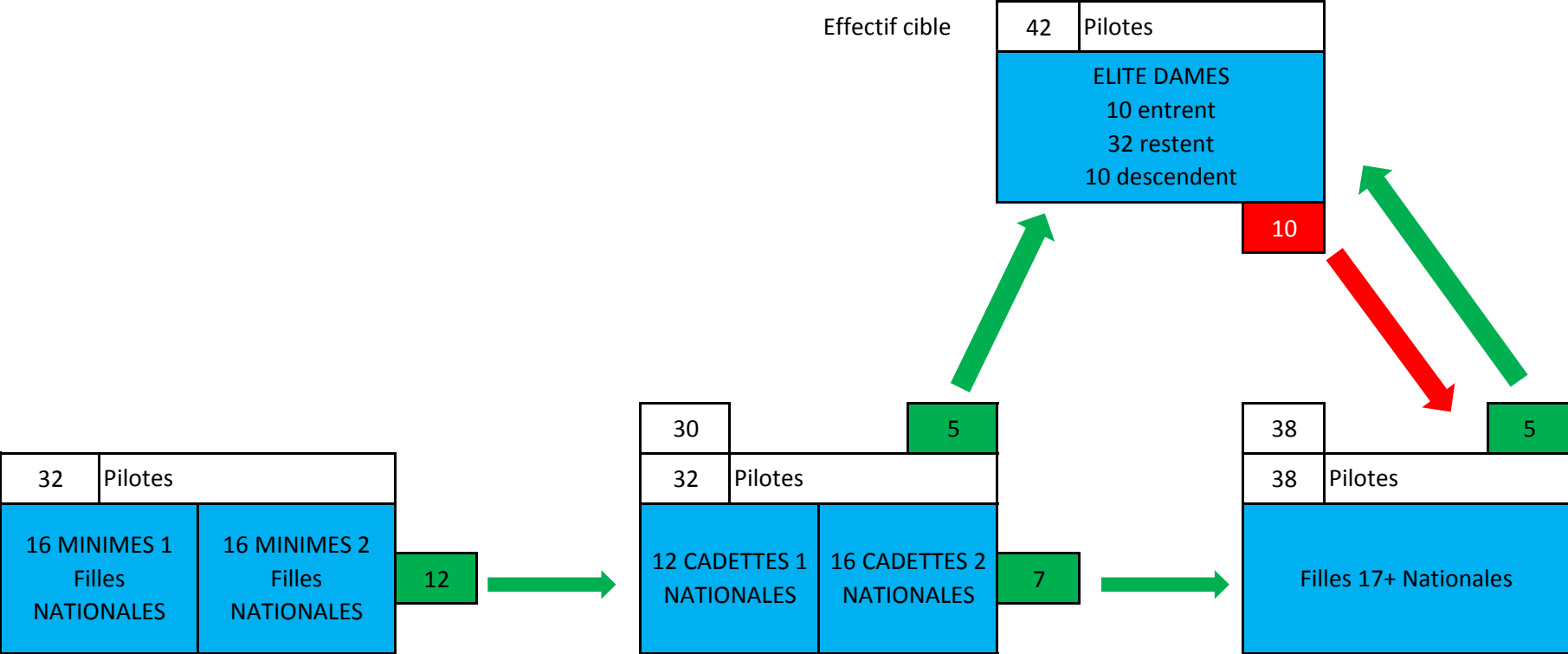

MONTEES-DESCENTES DU CHALLENGE FRANCE AUX COUPE DE FRANCE (Pilotes nationaux)

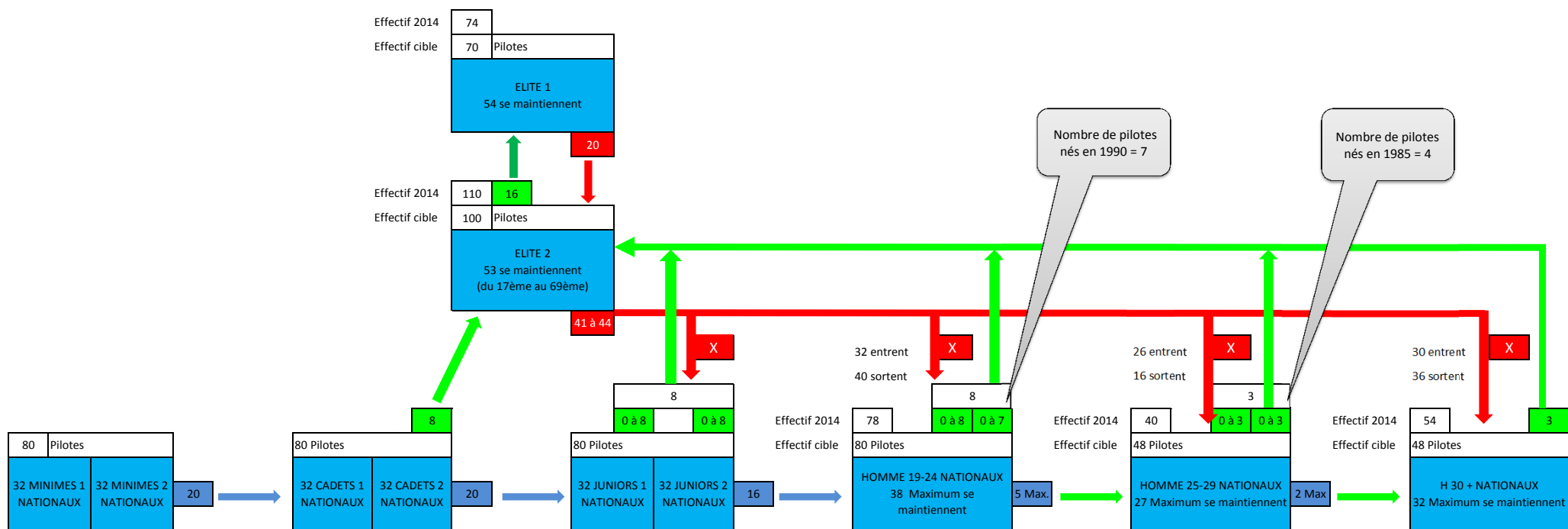

Répartition des quotas de montées au niveau "Coupe de France" par zone Interrégionale

Zone ITR	Répartition pour 40 pilotes	Répartition pour 32 pilotes	Répartition pour 20 pilotes	Répartition pour 16 pilotes	Répartition pour 14 pilotes	Répartition pour 12 pilotes	Répartition pour 8 pilotes	Répartition pour 6 pilotes
Zone Nord Est	10	8	5	4	4	3	2	1
Zone Sud Est	13	10	6	5	4	4	3	2
Zone Nord Ouest	12	9	6	4	4	3	2	2
Zone Sud Ouest	6	5	3	3	2	2	1	1