

## CHOIX DU FIL

Nous avons choisi une association de laine mérinos et Kid Mohair, les deux pour aiguilles n° 4.

####

## Pull Leah

Il vous faut un pull cosy dans votre garde-robe automnale. Si vous êtes fan du tricot, vous êtes à la bonne adresse avec ce projet tout doux ! Le Pull Charlene à la p. 10 est pour vous si vous préférez le coudre...

#leahmv  

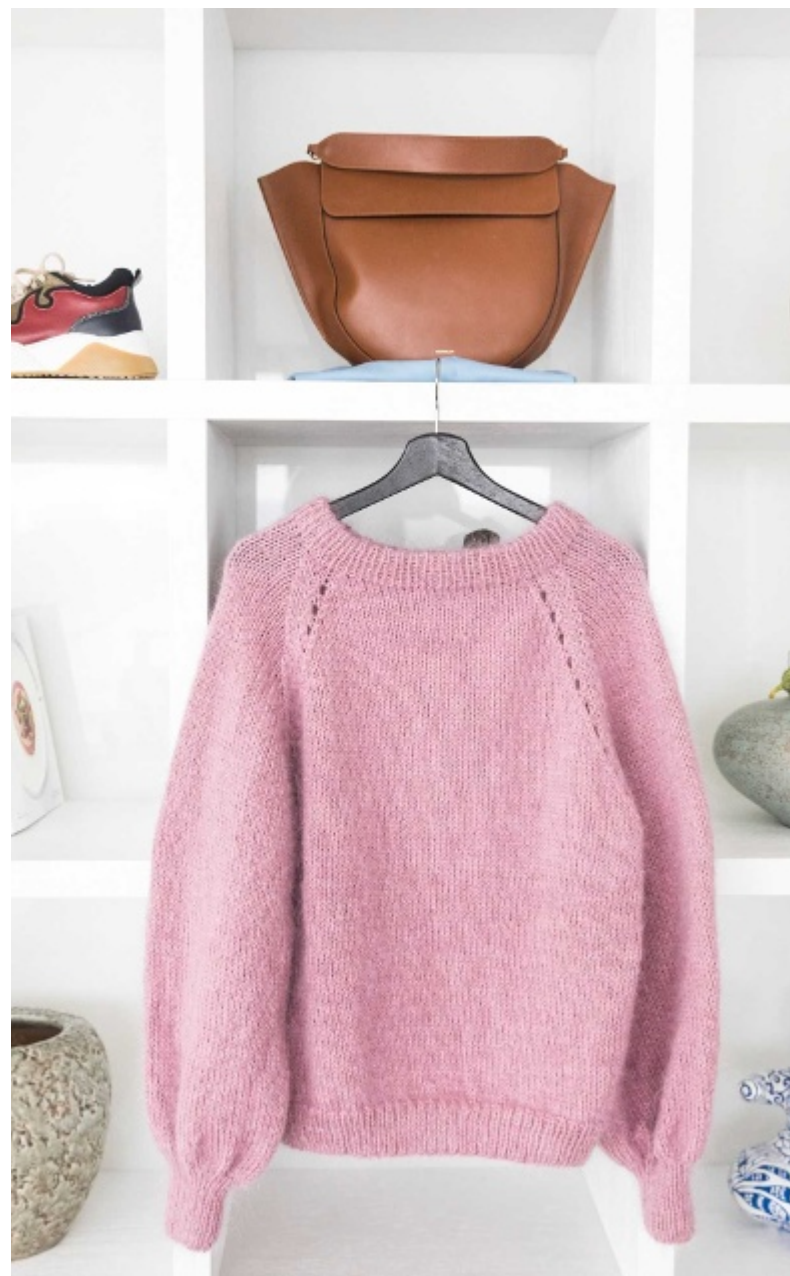

## TAILLES

XS-S-M-L-XL

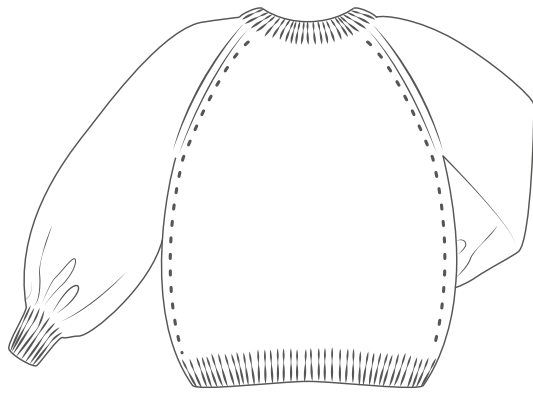
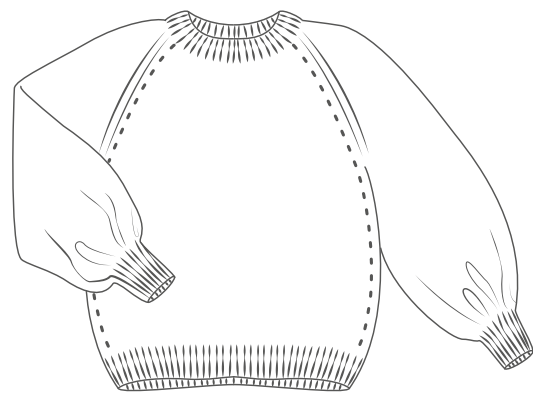

## MATÉRIEL

Fil à tricoter : nous avons choisi un fil de Filature de Valgaudemar Mérinos, pour des aiguilles n° 4 ainsi que Kid Annell, un fil mohair pour des aiguilles n° 4. Ce pull est tricoté avec un double fil, avec des aiguilles n° 7. Voir tableau.

- Aiguilles à tricoter : n° 7
- Aiguille circulaire : n° 7
- Aiguille à repriser
- Mérinos (Filature de Valgaudemar)

Taille	XS	S	M	L	XL
Azalée	6 x 50 g	7 x 50 g	7 x 50 g	8 x 50 g	8 x 50 g

1 pelote de 50 g contient dans ce cas 166 mètres de fil

- Kid Annell (Annell)

Taille	XS	S	M	L	XL
Couleur 3131	10x 25 g	11 x 50 g	12 x 50 g	13 x 50 g	14 x 50 g

1 pelote de 50 g contient dans ce cas 100 mètres de fil

## DIMENSIONS

### • DEVANT •

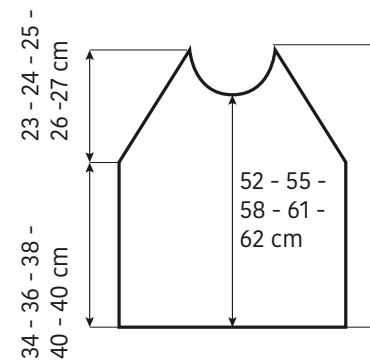

### • DOS •

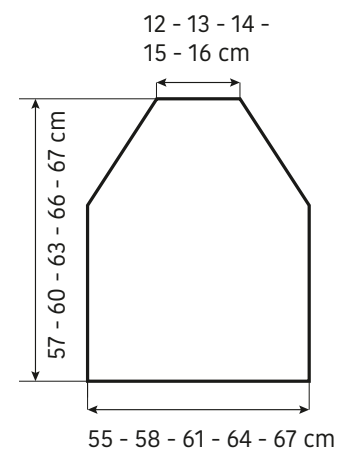

### • MANCHES •

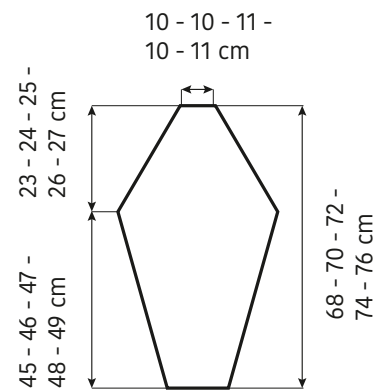

## POINTS UTILISÉS

**Point de côte 1/1 :** R1 : \* 1 m end, 1 m env \* Répétez entre \* et \*.  
R2 : tricoter les mailles comme elles se présentent.

**Point jersey endroit :** 1 rang end, 1 rang env. Répéter ces deux rangs.

**2 m de point fantaisie en début du rang :** R1 : Tricoter 2 m ensemble end, 1 jeté R2 : env, R3 : end, R4 : env. Répéter R1 à R4.

**2 m de point fantaisie en fin du rang :** R1 : 1 jeté, tricoter 2 m ensemble end, R2 : env, R3 : end, R4 : env. Répéter R1 à R4.

**Diminution simple :** Glisser 1 m, tricoter 1 m end, rabattez la m glissée sur la m tricotée.

**Diminution double :** Glisser 1 m, tricoter 2 m ensemble, rabattez la m glissée sur la m tricotée.

## ÉCHANTILLON

En point jersey avec les aiguilles n° 7 : 10 x 10 cm = 14 m et 20 rangs. Si votre échantillon mesure plus de 10 cm de large, utilisez des aiguilles plus fines. Si votre échantillon mesure moins, utilisez des aiguilles plus épaisses pour obtenir la taille exacte.

## MARCHE À SUIVRE

**Ce pull est tricoté avec un double fil : 1 fil de laine mérinos et 1 fil de mohair.**

### • DOS •

Commencez avec les aiguilles n° 7 et montez 77-81-85-89-93 m. Tricotez 10 rangs en point de côte 1/1. Continuez en jersey end. ajouré avec les aiguilles n° 7, comme suit : 2 m, 2 m fantaisie, tricotez jusqu'à 4 m de la fin, 2 m fantaisie, 2 m. Tricotez jusqu'à une hauteur totale de 34-36-38-40-40 cm. Diminuez ensuite chaque 2<sup>e</sup> rang pour le raglan, comme suit : 2 m end., 2 m fantaisie, 1 m diminution simple, tricotez jusqu'à 6 m de la fin du rang, tricotez 2 m ensemble, 2 m fantaisie, 2 m end. Répétez cette diminution 23-24-25-26-27 x. Rabattez les 31-33-35-37-39 m restantes.

### • DEVANT •

Commencez avec les aiguilles n° 7 et montez 77-81-85-89-93 m. Tricotez 10 rangs en point de côte 1/1. Continuez en jersey ajouré avec les aiguilles n° 7, comme suit : 2 m, 2 m fantaisie, tricotez jusqu'à 4 m de la fin, 2 m fantaisie, 2 m. Tricotez jusqu'à une hauteur totale de 34-36-38-40-40 cm. Diminuez ensuite chaque 2<sup>e</sup> rang pour le raglan, comme suit : 2 m end., 2 m fantaisie, 1 m diminution simple, tricotez jusqu'à 6 m de la fin du rang, tricotez 2 m ensemble, 2 m fantaisie, 2 m end. Répétez cette diminution 23-24-25-26-27 x. Rabattez les 31-33-35-37-39 m restantes. Rabattez en même temps, après 18-19-20-21-22 diminutions, les 17-19-21-23-25 m du milieu pour l'encolure. Tricotez séparément les deux parties. Continuez de diminuer pour le raglan et rabattez en même temps pour l'encolure comme suit : 3 m (1x), 1 m (3x). Rabattez les mailles restantes.

### • MANCHES •

Commencez avec les aiguilles n° 5 et montez 39-39-43-43-47 m. Tricotez 10 cm en point de côte 1/1. Continuez en jersey endroit et augmentez, réparties sur le premier rang, 36-36-40-40-44 mailles : 1 m end., \* augmenter 1 m (tricotez la m 1x sur l'endroit et 1x sur l'envers) \* (36-36-40-40-44 x), terminez avec 2 m end = 75-75-83-83-91 m. Tricotez jusqu'à une hauteur totale de 45-46-47-48-49 cm. Diminuez ensuite des deux côtés à 1 m de la fin, chaque 2<sup>e</sup> rang : 2 m end., 1 m passée, tricotez jusqu'à 3 m de la fin, tricotez 2 m ens, 1 m end. Répétez cette diminution dans chaque 2<sup>e</sup> rang : alternativement 1 double diminution et 1 simple diminution (14-14-16-18-20 x), ensuite une simple diminution (9-10-9-8-7 x) = 15-13-17-13-17 m. Rabattez les mailles restantes.

### • FINITION •

Fermez les coutures du raglan. Fermez les coutures des manches et les coutures de côté. Prenez des m le long de l'encolure et tricotez 18 rangs en point de côte 1/1. Rabattez très soûplement. Pliez le liseré en deux, envers sur envers et cousez à l'intérieur du pull.

Terminé !

