

BIG BIKE PARTS

Copyright© 2015 par Big Bike Parts, Inc. Aucune partie de cette fiche d'instructions ne peut être reproduite sans l'autorisation écrite de Big Bike Parts, Inc.

INSTRUCTIONS D'INSTALLATION

N° DE PIÈCE 16-125 FAISCEAU DE CÂBLAGE UNIVERSEL POUR REMORQUE

MONTAGE UNIVERSEL

24/05/2018

OUTILS NÉCESSAIRES: COUPE-FIL/SERTISSEUSE

PINCES

ALCOOL FROID

SERVIETTE PROPRE

VEUILLEZ LIRE ET COMPRENDRE CES INSTRUCTIONS AVANT DE COMMENCER. (VOIR LA PAGE 2 POUR 2018 GOLDWING)

INSTALLATION UNIVERSELLE:

- DÉBRANCHEZ LES CÂBLES POSITIF ET NÉGATIF DE LA BATTERIE.
- TROUVEZ UN EMPLACEMENT SUR LE VÉLO POUR MONTER LE BLOC RELAIS. L'INSTALLATION TYPIQUE SERAIT DE LE MONTER SOUS LE SIÈGE DU CONDUCTEUR.
- À L'AIDE D'UNE SERVIETTE PROPRE ET D'ALCOOL FROID, NETTOYEZ LA ZONE DU VÉLO OÙ VOUS ALLEZ MONTER LE BLOC RELAIS. LAISSER SÉCHER.
- RETIREZ LE MASQUAGE DU RUBAN DOUBLE FACE À L'ARRIÈRE DU BLOC RELAIS ET MONTEZ LE BLOC RELAIS SUR LE VÉLO.
- PRENEZ LE GROUPE DE FILS QUI A LE BOÎTIER EN PVC NOIR AUTOUR DES CINQ FILS ET ACHEMINEZ-LES À TRAVERS LE VÉLO ET PRÈS DE LA BALLE SUR L'ATTACHE DE REMORQUE POUR VÉLOS. CE GROUPE DE FILS EST MONTRÉ CI-DESSOUS SUR LE CÔTÉ GAUCHE DU BLOC DE RELAIS.
- UTILISEZ CERTAINS DES ATTACHES FOURNIES AVEC LE HARNAIS POUR FIXER LES FILS ALLANT À L'ATTELAGE DE REMORQUE.
- À L'AIDE DES TRANCHES DE FIL BLEU FOURNIES AVEC LE FAISCEAU, CONNECTEZ LES QUATRE FILS INDICÉS CI-DESSOUS SUR LE CÔTÉ DROIT DU BLOC DE RELAIS À UN FIL D'ÉCLAIRAGE CORRESPONDANT SUR LE VÉLO.
REMARQUE: GARDER AUTANT DE GRAISSE QUE POSSIBLE DANS LES TRANCHES POUR AIDER À ARRÊTER LA CORROSION.
- ACHEMINEZ LES FILS ROUGE ET VERT VERS LA BATTERIE SUR LE VÉLO ET COUPEZ-LES À LA LONGUEUR NÉCESSAIRE.
- SERTISSEZ UN CONNECTEUR EN ANNEAU À L'EXTRÉMITÉ DES FILS ROUGE ET VERT.
- RECONNECTER LES CÂBLES DE LA BATTERIE ET CONNECTER LES CÂBLES DU FAISCEAU DE LA REMORQUE À LA BATTERIE. ROUGE À LA BORNE POSITIVE ET VERT AU NÉGATIF.
- UTILISEZ LES LIENS DE FIL RESTANTS POUR FIXER TOUT FIL LÂCHE SUR LE FAISCEAU.

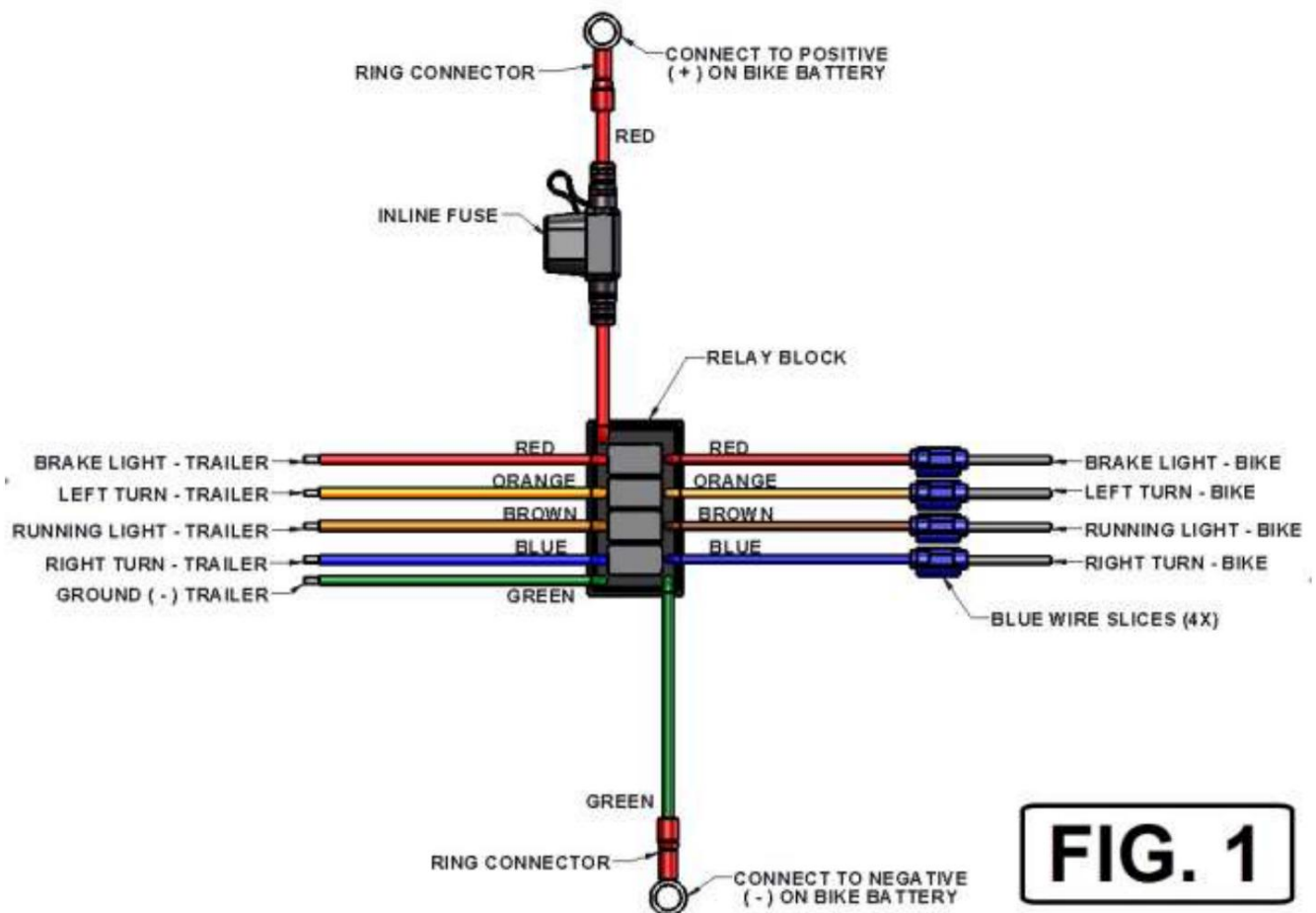
**FIG. 1**

INSTALLATION GOLDWING 2018 PLUS RÉCENTEY:

1. OUVREZ LES DEUX SACOCHES ET RETIREZ LES DEUX PANNEAUX LATÉRAUX.
2. À L'AIDE D'UNE CLÉ ALLEN DE 6MM, RETIREZ LES DEUX BOULONS FIXANT LA SELLE AU VÉLO.
3. DÉBRANCHEZ LE CONNECTEUR DU SIÈGE SUR LE CÔTÉ DROIT ET RETIREZ LE SIÈGE.
4. TROUVER UN ENDROIT SOUS LE SIÈGE POUR MONTER LE BLOC RELAIS. NETTOYEZ LA ZONE ET FIXEZ LE BLOC AU VÉLO.
5. ACHÉMINÉZ LE GROUPE DE CINQ FILS À TRAVERS LE VÉLO VERS L'ARRIÈRE DU VÉLO PRÈS DE L'ATTELAGE DE REMORQUE.
6. LOCALISEZ LES DEUX CONNECTEURS SOUS LE SIÈGE ILLUSTRÉ À LA FIG. 2.
7. RETIREZ UNE PARTIE DU RUBAN À L'AVANT DE CHAQUE CONNECTEUR POUR EXPOSER LES FILS DE COULEUR.
8. À L'AIDE DES TRANCHES FOURNIES, CONNECTEZ LE FIL ROUGE DU BLOC DE RELAIS AU VERT AVEC UN FIL À BANDE ROUGE SUR LE CÔTÉ GAUCHE DU VÉLO.
9. SUR LE CÔTÉ GAUCHE, CONNECTEZ LE FIL ORANGE DU BLOC DE RELAIS AU FIL ORANGE SUR LE FAISCEAU GAUCHE.
10. SUR LE CÔTÉ GAUCHE, CONNECTEZ LE FIL MARRON DU BLOC DE RELAIS AU FIL MARRON AVEC UNE BANDE BLANCHE SUR LE FAISCEAU GAUCHE.
11. SUR LE CÔTÉ DROIT, CONNECTEZ LE FIL BLEU DU BLOC DE RELAIS AU FIL BLEU CLAIR SUR LE FAISCEAU DE CÔTÉ DROIT.
12. ACHÉMINÉZ LE FIL D'ALIMENTATION ROUGE ET LES FILS DE MISE À LA TERRE VERTS VERS LA BATTERIE ET COUPEZ-LES À LA LONGUEUR NÉCESSAIRE.
13. SERTISSEZ LES CONNECTEURS EN ANNEAU FOURNIS AUX EXTRÉMITÉS DE CHAQUE FIL.
14. CONNECTEZ D'ABORD LE FIL ROUGE À LA BORNE POSITIVE DE LA BATTERIE ET LE FIL VERT AU NÉGATIF.
15. FIXEZ LE CONNECTEUR DE REMORQUE CÔTÉ VÉLO AUX CINQ FILS SORTANT DE L'ARRIÈRE DU VÉLO. *REMARQUEY: CONNECTEUR DE REMORQUE NON INCLUS.*
16. CONNECTER LA REMORQUE ET TESTER LE FONCTIONNEMENT DE L'ÉCLAIRAGE.

