

Malle de poupée Un joli dressing

Les petites filles vont enfin
pouvoir ranger tous leurs vêtements
de poupée dans cette armoire futée.



3 heures

NIVEAU DE DIFFICULTÉ

FACILE

REPERÇAGES
PAGE 134

CRÉATION: ANNE
L'ÉCRIVAIN
13 TISSUS ET ACCESSOIRES
DE COULEUR ASSORTIS
REPERÇAGE: 100% COTON

Les ouvrages



MALLE DE POUPEE

FOURNITURES

- 2 caisses à vin de récupération, 55 cm x 33 cm.
 - 1 carton de 80 cm x 50 cm, épaisseur 3 mm.
 - 1 morceau de mousse de 11 cm x 7 cm, épaisseur 3 cm.
 - 1 morceau de mousse de 11 cm x 7 cm, épaisseur 6 cm.
 - 1 tuteur en bois de 1 m de long.
 - 2 perles carrées en bois naturel.
 - Peinture acrylique satinée coloris tomate, lilas, violette (Lefranc & Bourgeois).
 - 2 fermoirs crampon.
 - 1 petit miroir.
 - 3 charnières.
 - 2 pitons dorés à vis.
 - Cordelette.
 - Colle à bois.
 - Fil laiton.
 - Cordelette.
 - Chutes de tissu rose et de tissu bordeaux à petits carreaux et à semis.
- Fournitures en vente chez Rougier & Plé.

REALISATION

- Passer deux couches de peinture lilas à l'intérieur des caisses. Laisser sécher, puis passer deux couches de peinture tomate à l'extérieur.
- Fixez les charnières afin de réunir les deux caisses.
- Pour les étagères, découper dans le carton cinq morceaux de 31 cm x 9 cm et un morceau de 8,5 cm x 9 cm, les peindre en violette. Les coller ensuite sur les tranches à l'intérieur des caisses en vous aidant de la photo.
- Découper dans le carton les trois parties du tiroir en suivant le schéma n° 1, puis peindre l'ensemble en lilas et les perles carrées en violette pour former les poignées. Assembler et coller le tout à environ 8 cm du bas de la partie gauche de l'armoire. Visser dans le haut les deux pitons.
- Couper dans la baguette un morceau de 9 cm de long, le peindre en violette, puis le glisser dans les pitons pour former la barre de suspension.

- Coller le petit miroir sur le fond au milieu de la partie droite de l'armoire, en l'encadrant de la baguette ronde peinte en violette.
- Pour le rideau, couper dans le tissu rose un rectangle de 52 cm x 17 cm de large, faire un petit ourlet dans le bas, puis un grand dans le haut. Y glisser la baguette de 31 cm peinte en violette, la positionner sous l'étagère puis la coller.
- Pour le siège, recouvrir le morceau de mousse de 6 cm d'épaisseur de tissu bordeaux à semis et le coller. Entourer le bloc de mousse de 6 cm d'épaisseur d'une bande de tissu à petits carreaux de 65 cm x 13 cm, le coller tout autour en la fronçant.
- Superposer les deux blocs et les maintenir par un point de colle.
- Fixer les fermoirs.
- Pour les poignées, couper deux morceaux de cordelette de 25 cm, percer deux trous de chaque côté de l'armoire, y passer la cordelette et la nouer à l'intérieur. ■

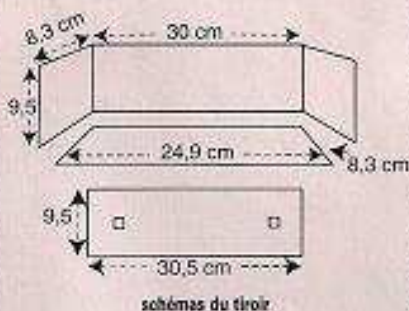

COUSSINS FANTAISIE

COUSSIN BERLINGOT

FOURNITURES

- 40 cm x 90 cm de tissu rayé.
- Du fil.
- Une aiguille.
- Un sac de rembourrage.

REALISATION

- Découper deux carrés de 40 cm de côté. Les su-

perposer endroit contre endroit.

- Faire une piqûre sur trois côtés, puis retourner le coussin sur l'endroit.
- Faire un rentré sur les bords du côté laissé ouvert.
- Ecarter les deux parties par le milieu de façon à former un berlingot (schéma 1) et faire une couture à petits points, en laissant une ouverture au milieu.
- Remplir de rembourrage (schéma 2).
- Lorsque le coussin est bien rempli, fermer l'ouverture (schéma 3). ■



schéma 1

schéma 2

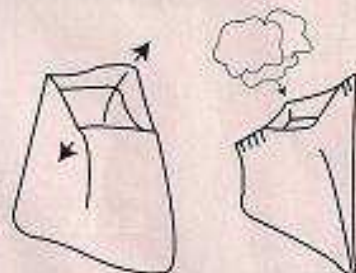

schéma 3

BONBON ROND

FOURNITURES

- 70 cm x 150 cm d'organza rose indien.
- 1 coussin rond de 30 cm de diamètre.
- Fil.
- Aiguille.
- 60 cm de ruban rose.

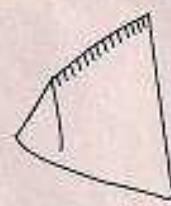
REALISATION

- Emballer le coussin dans le rectangle d'organza (schéma 1). Tordre les deux extrémités afin de bien le maintenir. Fixer avec quelques points et nouer deux morceaux de rubans roses (schéma 2). ■



schéma 1

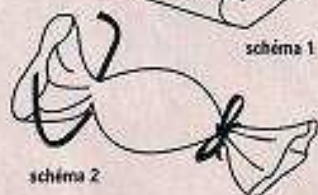

schéma 2